



CERTOS



Der Stahlschrank.

C + P Möbelsysteme GmbH & Co. KG
Boxbachstraße 1
D-35236 Breidenbach (Germany)



www.cp.de



A443940 | 2023-11-23

				1
--	--	--	--	---

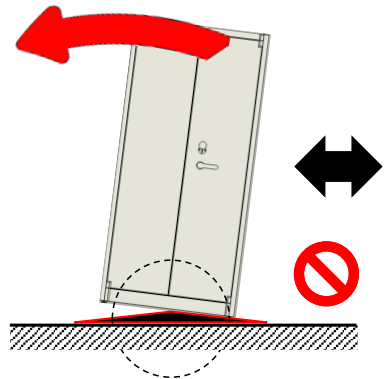
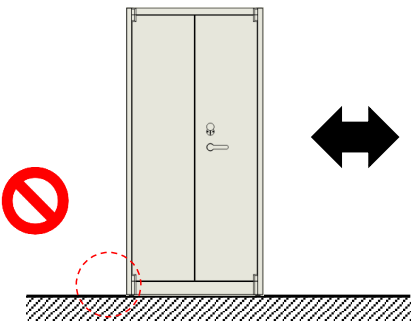
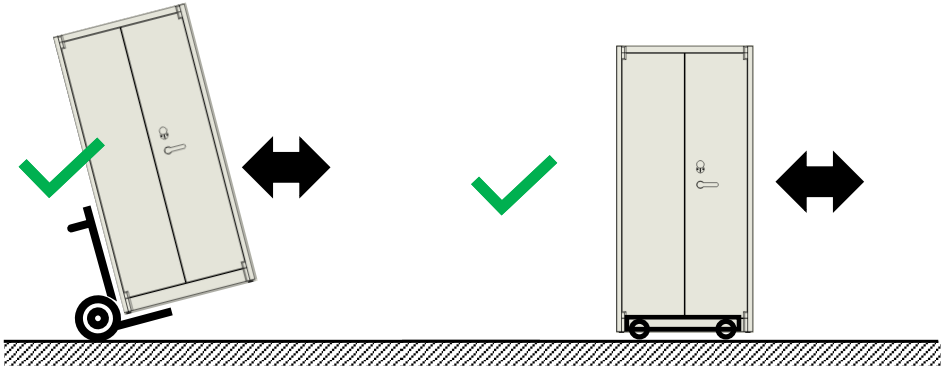

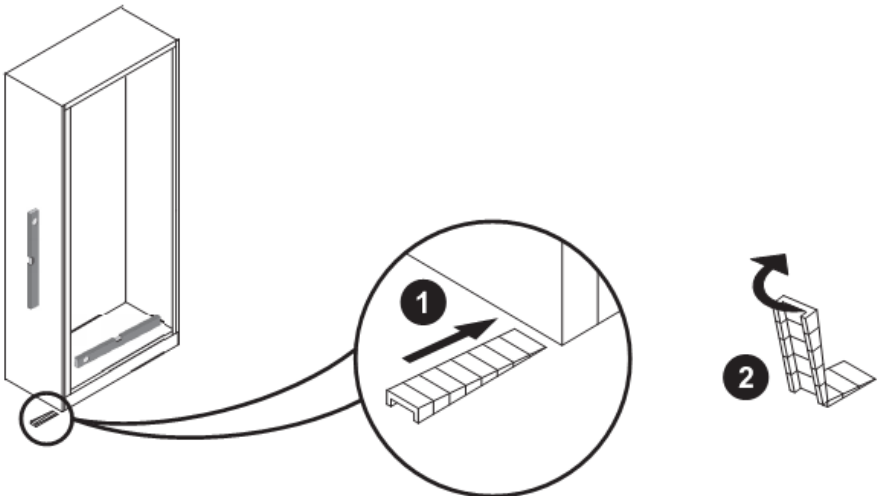
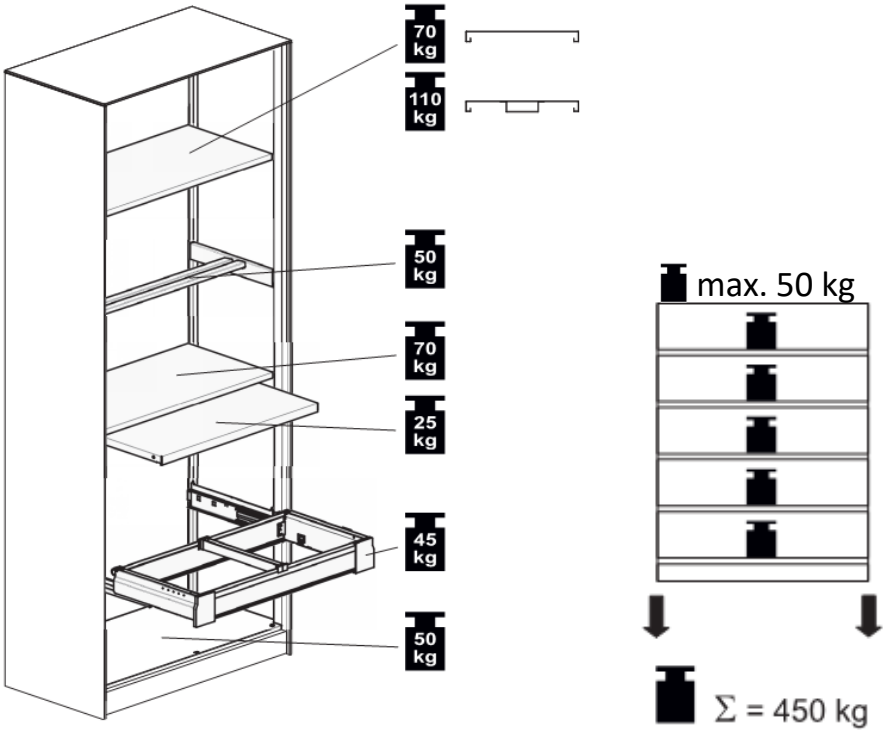

				3
--	--	--	--	---

⚠️ WARNUNG ⚠️ WARNING ⚠️ AVERTISSEMENT ⚠️ WAARSCHUWING ⚠️ OSTRZEŻENIE

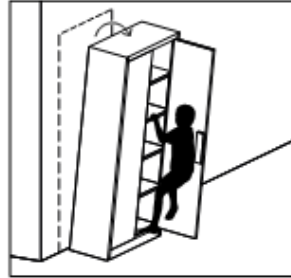

				4
--	--	--	--	---



A 2x		B 2x		C 4x			
				2x	SW 10		

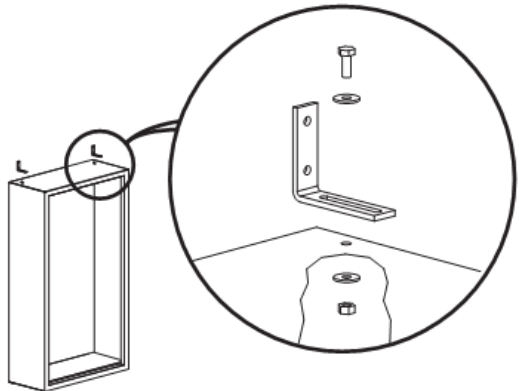
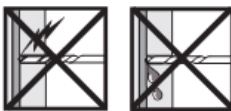
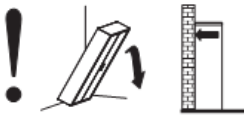

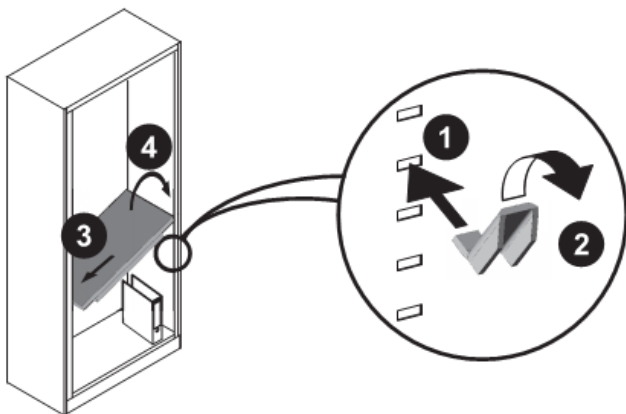
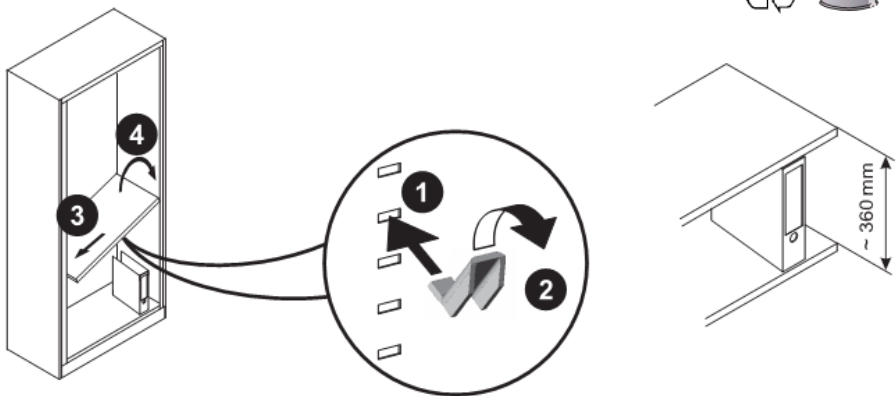
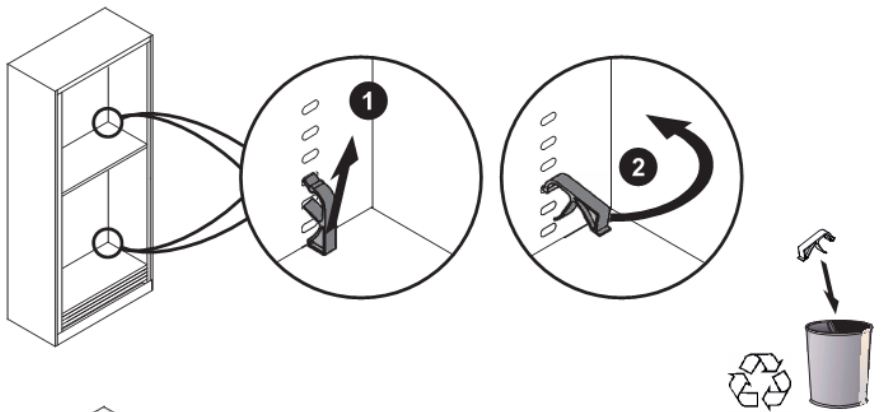

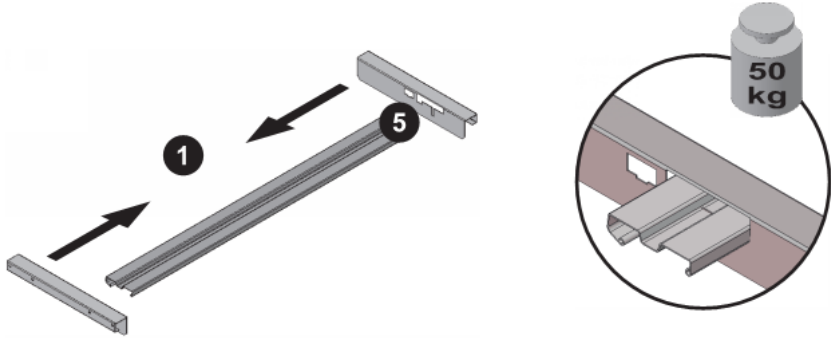

Elba / Leitz

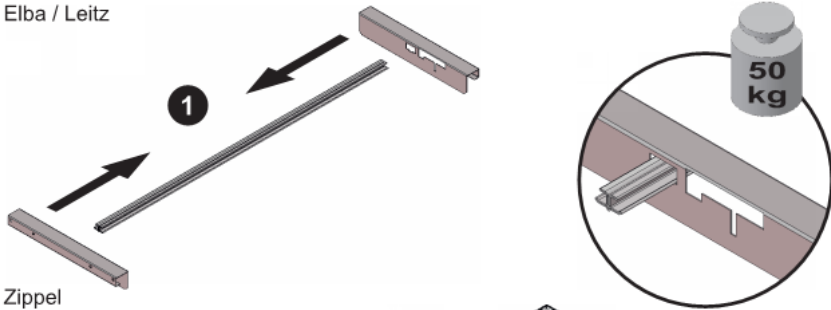

Zippel

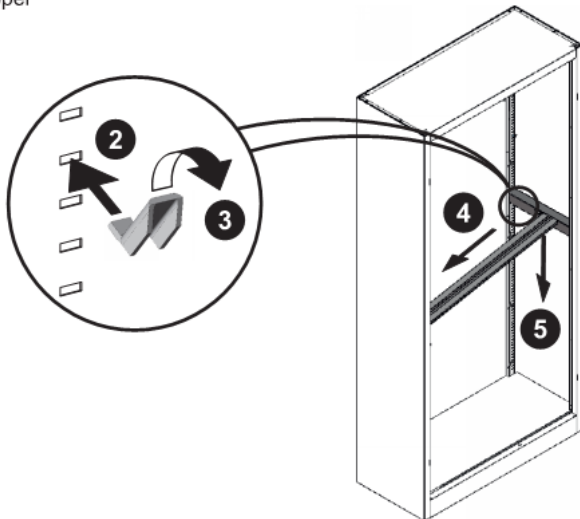



								8
--	--	--	--	--	--	--	--	---

A		B		C		D		E	
2x		4x	4,2 x 8,2	8x	3,9 x 9,5	1x		1x	
							PH. 2		
									PH. 2

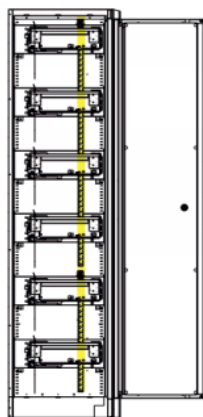
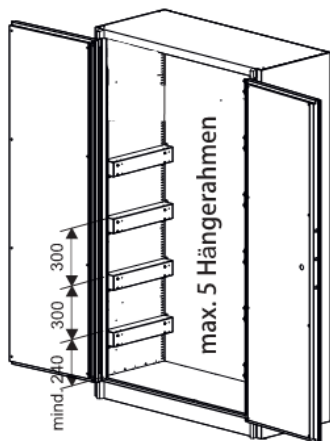

Bei der Verwendung von ausziehbaren Hängerahmen muss zwingend eine in der Länge passende Auszugssperre verwendet werden

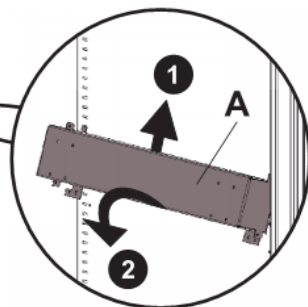
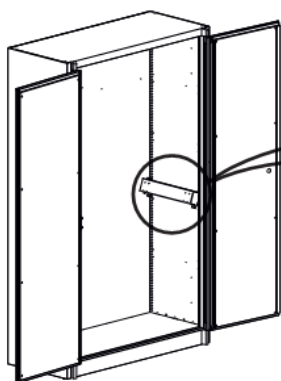

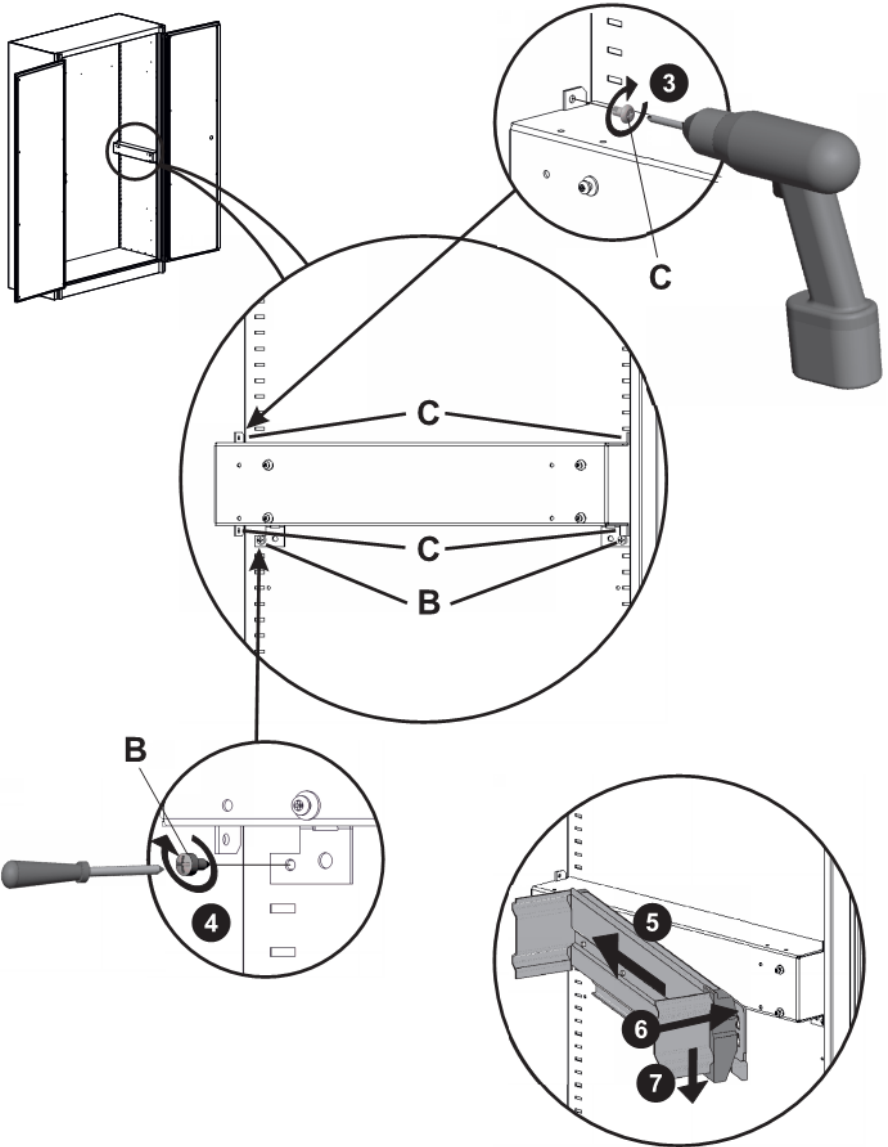



									10
--	--	--	--	--	--	--	--	--	----

A		B		C					PH. 2
2x		4x	M6 x 6	1x					

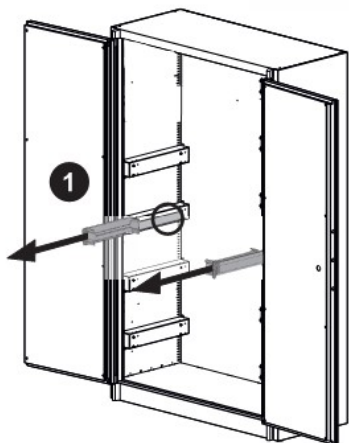
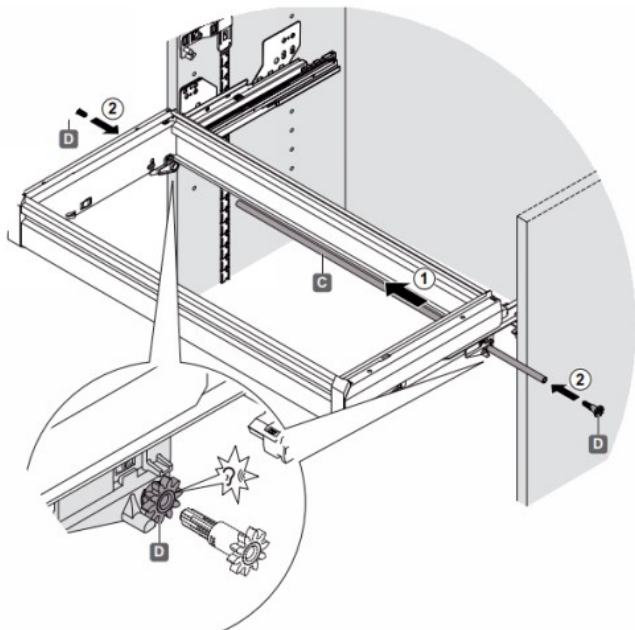



A		B	
2x		1x	

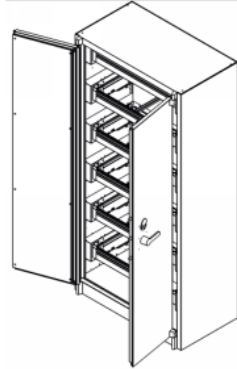
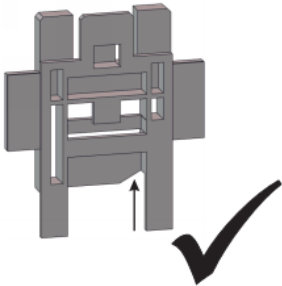
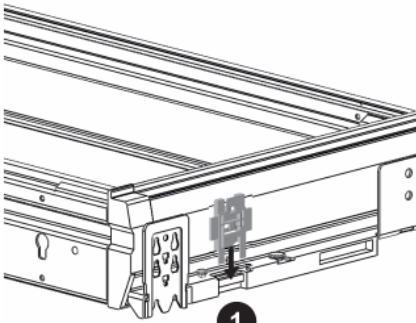
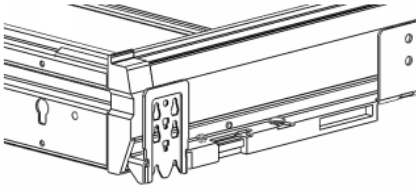

Bei der Verwendung von ausziehbaren Hängerahmen muss zwingend eine in der Länge passende Auszugssperre verwendet werden

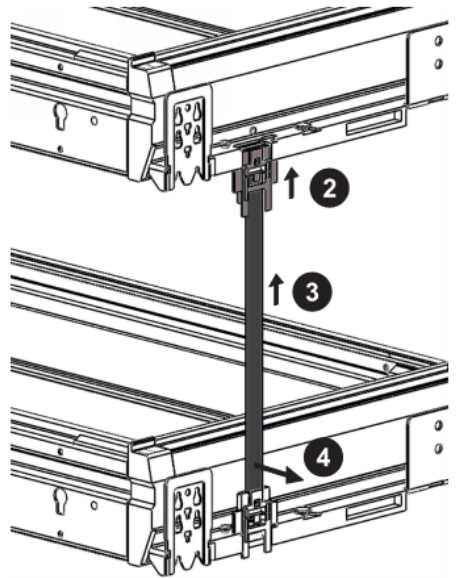



Benutzerhinweise



Im Auslieferungszustand sind untenstehende Codes der Serie **LA GARD BASIC 3802 / 5715** fest vorprogrammiert und sollten aus Sicherheitsgründen geändert werden :

SUPER-MASTER-RESET-CODE 5-5-5-5-5-5-5

+ Schloss zurücksetzen, falls aktiviert (außer Super Mastercode)
* muss vorab als erstes **GEÄNDERT** werden, verfällt bei Änderung des **MANAGER-CODEs** (wenn nicht **VOR** dem Managercode geändert)

MANAGER-CODE 1-2-3-4-5-6

+ Schloss öffnen / eigenen Code ändern
+ **USER** aktivieren/löschen und sperren/entsperren
* muss nach Inbetriebnahme auf **EIGENEN** geändert werden



SUPER-MASTER-RESET-CODE AKTIVIEREN / DEAKTIVIEREN



Werden die Schritte 1-4 nicht vor Änderung des Managercodes durchgeführt verfällt der Super-Master-Reset-Code bis zum erneuten Hard Reset.

Der Super Master-Reset-Code kann bei Aktivierung nur einmal umgestellt werden.

- Drücken und Halten Sie die Taste "0" für 3 Sekunden bis Sie zwei Pieptöne hören und die LED konstant leuchtet.
- Geben Sie den Super-Master-Reset-Code 5-5-5-5-5-5-5 ein und halten Sie die letzte „5“ des Codes gedrückt, bis Sie zweimal zwei (2 x 2) Pieptöne hören.
- Drücken Sie die Taste "0". Das Schloss bestätigt mit zwei Pieptönen.
- Geben Sie den neuen Super-Master-Reset-Code zweimal ein. Das Schloss bestätigt jede korrekte und vollständige Eingabe mit zwei Pieptönen.
- Bei Fehleingaben warten Sie 30 Sekunden und wiederholen die Schritte 1. - 4.

- Gültiger Code: Zweifach-Signal bestätigt Eingabe eines gültigen (8-stelligen) Codes.
- Ungültiger Code: Dreifach-Signal gibt an, dass der alte Code noch gültig ist.

USER-CODE _ _ _ _ (6-stellig)

+ Schloss öffnen / eigenen Code ändern
> muss bei Inbetriebnahme eingerichtet werden
> max. nur 1 USER-CODE möglich



BEDIENER AKTIVIEREN (Nur mit Manager-Code)

- Geben Sie den Manager-Code ein und halten Sie die letzte Ziffer des Codes gedrückt, bis Sie zweimal zwei (2 x 2) Pieptöne hören.
- Drücken Sie die Taste "1". Das Schloss bestätigt mit zwei Pieptönen.
- Geben Sie den Bediener-Code zweimal ein.
- Das Schloss bestätigt jede korrekte Eingabe mit zwei Pieptönen.
- Bei Fehleingaben warten Sie 30 Sekunden und wiederholen die Schritte 1. - 3.

- Gültiger Code: Zweifach-Signal bestätigt Eingabe eines gültigen (6-stelligen) Codes.
- Ungültiger Code: Dreifach-Signal gibt an, dass der alte Code noch gültig ist.



MANAGER-CODE ÄNDERN



FÜHREN SIE DIESE SCHRITTE IMMER BEI OFFENEM SCHLOSS AUS

Kann auch direkt als **NUTZER-CODE** verwendet werden

- Geben Sie 0-0-0-0-0-0 ein.
- Geben Sie Ihren (alten) 6-stelligen Code einmal ein.
- Geben Sie dann Ihren neuen 6-stelligen Code zweimal ein.
- Bei Fehleingaben warten Sie 30 Sek. und wiederholen Sie die Schritte 1. - 3.
- Der **NEUE** Code ist nun aktiv. Es wird empfohlen den Code mehrmals zu testen, bevor das Behältnis geschlossen wird.

- Gültiger Code: Zweifach-Signal bestätigt Eingabe eines gültigen (6-stelligen) Codes.
- Ungültiger Code: Dreifach-Signal gibt an, dass der alte Code noch gültig ist.



LG 5715



Benutzeranleitung

Die Eingabeeinheit 5715 ist kompatibel mit den Schlössern 4200 / 4300 (Magnet) & 4200M / 4300M (Motor) und der Firmware 3800/3801/3802/3803 sowie den elektronischen Hochsicherheitsschlössern 6040 (Magnet) / 6040M (Motor).

A) Funktionen

(siehe Manager Anleitung für weitere Funktionen)

Benutzercode

- Schloss öffnen
- Eigenen Code ändern

Hintergrundbeleuchtung

- Eine der beiden Beleuchtungstasten betätigen
- Dauer der Hintergrundbeleuchtung ca. 8 Sekunden

Falschcodesperre

- Vier (4) aufeinanderfolgende, ungültige Codeeingaben starten eine fünf (5) minütige Sperrzeit
- Während der Sperrzeit alle 10 Sekunden ein LED Signal
- Nach Ablauf der Sperrzeit führen bereits 2 weitere aufeinanderfolgende, ungültige Codeeingaben zu einer erneuten fünf (5) minütigen Sperrzeit
- Während der Sperrzeit werden keine Tasten quittiert

Unterspannungsanzeige

- Mehrfaches (10x) LED und Ton Signal während oder nach einer Codeeingabe zeigt an das die Batterie schwach ist und umgehend ersetzt werden muss (siehe Abschnitt "Wechseln der Batterie")

LED und Ton Signale

- Zweifach Signal - zwei (2) LED und Ton Signale zeigen an das die letzte Eingabe gültig ist / akzeptiert wurde
- Dreifach Signal - drei (3) LED und Ton Signale zeigen an das die letzte Eingabe ungültig ist / nicht akzeptiert wurde



B) Schloss öffnen

1. Geben Sie einen gültigen sechsstelligen Code ein (Werkcode 1-2-3-4-5-6)

!Hinweis: Falschcodeeingaben wern mit 3-Fach Signal quittiert!

2. Bringen Sie den Tresorgriff innerhalb von vier (4) Sekunden in offenen Position

3. Öffnen Sie die Türe

!Hinweis: Ändern Sie den Auslieferungscodes vor Inbetriebnahme des Systems. Verwenden Sie als Code nicht Ihr Geburtsdatum oder andere vorhersagbare Daten die Rückschlüsse vom Benutzer auf den Code erlauben. Halten Sie Ihren Code geheim!

Signal

2-Fach Signal

C) Code ändern

!Achtung: Führen Sie diese Änderung immer bei geöffneter Türe durch!

1. Geben Sie sechs (6) mal die "null" (0) ein

2. Geben Sie Ihren zu ändernden, sechsstelligen Code ein

3. Geben Sie Ihren NEUEN sechsstelligen Code ein

4. Wiederholen Sie Ihren NEUEN sechsstelligen Code

!Hinweis: Untertäuft Ihnen bei der Umstellung ein Fehler, warten Sie dreißig (30) Sekunden und wiederholen Sie die Schritte 1-4.

Stellen Sie VOR dem Schließen der Türe mehrmals sicher, dass der neue Code korrekt funktioniert!

Signal

2-Fach Signal

2-Fach Signal

2-Fach Signal

2-Fach Signal

D) Wechseln der Batterie

!Hinweis: Ist die Batterie komplett leer und das Schloss reagiert deshalb nicht mehr, folgen Sie bitte den Anweisungen zum Batteriewechsel. Da das Schloss einen nichtflüchtigen Speicher besitzt, bleiben die gesamten Codeeinstellungen erhalten, selbst wenn Sie die Batterie entfernen. Verwenden Sie ausschließlich Alkaline, nicht Longlife, Batterien. Empfohlen werden hochwertige Markenprodukte wie z. B. Energizer oder Duracell. Minderwertige Batterien können Oxidationen auslösen, die zum Funktionsausfall des Systems führen können. Es wird empfohlen einmal im Jahr einen Batteriewechsel durch zu führen um die Funktionsfähigkeit zu erhalten!

1. Schieben Sie die Eingabeeinheit nach oben und ziehen Sie sie vorsichtig nach vorne, um das Batteriefach freizulegen

2. Entnehmen Sie die alte 9-Volt Batterie vorsichtig aus dem Batteriefach und trennen Sie diese vom Anschluss-Kabel

!Achtung: Halten Sie den Batterieanschluss fest, damit die Kabel nicht aus Ihrer Verankerung gerissen werden!

3. Schließen Sie die neue 9-Volt Batterie an das dafür vorgesehene Anschluss-Kabel an und setzen Sie sie wieder vorsichtig in das Batteriefach ein.

Achten Sie darauf, dass Sie die gesamte Verkabelung wieder in das Batteriefach verlegen

4. Positionieren Sie die Eingabeeinheit vorsichtig über den Schulterschrauben und schieben Sie die Eingabeeinheit nach unten. Stellen Sie sicher, dass zwischen der Eingabeeinheit und dem Tresor keine Kabel eingeklemmt werden. Eingeklemmte Kabel können zu einem Defekt führen.

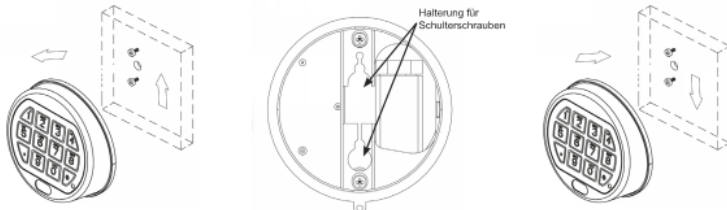

MANAGER-Anleitung

FUNKTIONEN MANAGERCODE

(Werkseinstellung 1-2-3-4-5-6)

- Schloss öffnen / eigenen Code ändern
- Bediener aktivieren/löschen
- Bediener sperren/entsperren

FUNKTIONEN BEDIENERCODE

- Schloss öffnen / eigenen Code ändern

SPERRE NACH FALSCHCODE-EINGABEN

- Vier aufeinanderfolgende, ungültige Codes sperren das Schloss für 5 Min.

BATTERIE LEER WARNUNG

- Konstantes Blinken der LED und Pieptöne nach einer Öffnung signalisieren, dass die Batterie leer ist.
- Fällt die Batteriespannung unterhalb einen betriebsnotwendigen Wert, so ertönt bei jedem Tastendruck ein Piepton. **Die Batterie muss in beiden Fällen umgehend ersetzt werden.**

AKUSTISCHE UND VISUELLE

SIGNALE

- Zweifach-Signal: zweimaliges Blinken der LED und zwei Pieptöne - Eingabe gültig oder akzeptiert.
- Dreifach-Signal: dreimaliges Blinken der LED und drei Pieptöne - Eingabe ungültig oder nicht akzeptiert.

SCHLOSS ÖFFNEN

1. Geben Sie Ihren (6-stelligen) Code ein. (Gültige Eingaben: Zweifach-Signal; ungültige Eingaben: Dreifach-Signal)
2. Zum Öffnen drehen Sie (innerhalb von 4 Sek.) bei einem Sperrriegelschloss die Eingabeeinheit (im Uhrzeigersinn),

oder bei einem Schwenkriegelschloss den Riegelwerkgriff.

3. Öffnen Sie die Tresortür.
4. Schliessen Sie die Tresortür dann wieder und überprüfen Sie durch Betätigung des Riegelwerkgriffes ob der Tresor versperrt ist.

EINGABE EINES UNGÜLTIGEN

CODES: Schloss gibt das Dreifach-Signal aus.

SICHERHEITSHINWEIS: Bei

Tresoren mit mehr als einem Schloss, muss das Schwenkriegelschloss zuerst schliessen.

CODE ÄNDERN (Manager/Bediener)

FÜHREN SIE DIESE SCHRITTE IMMER BEI OFFENEM SCHLOSS AUS

1. Geben Sie 0-0-0-0-0-0 ein.
 2. Geben Sie Ihren (alten) 6-stelligen Code einmal ein.
 3. Geben Sie dann Ihren **neuen** 6-stelligen Code zweimal ein.
 4. Bei Fehleingaben warten Sie 30 Sek. und wiederholen Sie die Schritte 1. - 3.
 5. Der NEUE Code ist nun aktiv. Es wird empfohlen den Code mehrmals zu testen, bevor das Behältnis geschlossen wird.
- Gültiger Code: Zweifach-Signal bestätigt Eingabe eines gültigen (6-stelligen) Codes.
 - Ungültiger Code: Dreifach-Signal gibt an, dass der alte Code noch gültig ist.

MANAGER-Anleitung

SICHERHEITSHINWEIS: Bei der Wahl eines Codes, verwenden Sie keine Geburtsdaten oder andere nachvollziehbaren Zahlenkombinationen, welche eine Verbindung zwischen dem Benutzer und seinem Code zulassen. Halten Sie den Code zudem stets geheim.

BEDIENER AKTIVIEREN (Nur Manager)

FÜHREN SIE DIESE SCHRITTE IMMER BEI OFFENEM SCHLOSS AUS

1. Geben Sie den Managercode ein und halten Sie die letzte Ziffer des Codes gedrückt, bis Sie zweimal zwei (2 x 2) Pieptöne hören.
2. **Drücken Sie die Taste "1"**. Das Schloss bestätigt mit zwei Pieptönen.
3. Geben Sie den Bedienercode zweimal ein. Das Schloss bestätigt jede korrekte Eingabe mit zwei Pieptönen.
4. Bei Fehleingaben warten Sie 30 Sekunden und wiederholen die Schritte 1. - 3.
 - Gültiger Code: Zweifach-Signal bestätigt Eingabe eines gültigen(6-stelligen) Codes.
 - Ungültiger Code: Dreifach-Signal gibt an, dass der alte Code noch gültig ist.

BEDIENER SPERREN (Nur Manager)

FÜHREN SIE DIESE SCHRITTE IMMER BEI OFFENEM SCHLOSS AUS

1. Geben Sie den Managercode ein und halten Sie die letzte Ziffer des Codes gedrückt, bis Sie zweimal zwei (2 x 2) Pieptöne hören.
2. **Drücken Sie die Taste "2"**. Das Schloss bestätigt mit einem Piepton.
3. Der Bediener ist vorübergehend gesperrt. (Der Bedienercode bleibt gespeichert und wird wieder gültig sobald der Bediener wieder entsperrt wird.)
4. Bei Fehleingaben warten Sie 30 Sekunden und wiederholen die Schritte 1. - 3.

BEDIENER ENTPERREN (Nur Manager)

FÜHREN SIE DIESE SCHRITTE IMMER BEI OFFENEM SCHLOSS AUS

1. Geben Sie den Managercode ein und halten Sie die letzte Ziffer des Codes gedrückt, bis Sie zweimal zwei (2 x 2) Pieptöne hören.
2. **Drücken Sie die Taste "1"**. Das Schloss bestätigt mit einem Piepton.
3. Bediener ist entsperrt (wieder aktiv).
4. Bei Fehleingaben warten Sie 30 Sekunden und wiederholen die Schritte 1. - 3.

BEDIENER LÖSCHEN (Nur Manager)

FÜHREN SIE DIESE SCHRITTE IMMER BEI OFFENEM SCHLOSS AUS

1. Geben Sie den Managercode ein und halten Sie die letzte Ziffer des Codes gedrückt, bis Sie zweimal zwei (2 x 2) Pieptöne hören.
2. **Drücken Sie die Taste "3"**. Das Schloss bestätigt mit einem Piepton.
3. Bediener und Code wurden gelöscht. (Bediener aktivieren ist weiterhin möglich.)
4. Bei Fehleingaben warten Sie 30 Sekunden und wiederholen die Schritte 1. - 3.

STRAFSPERRE NACH FALSCHCODE-EINGABEN

- Vier aufeinanderfolgende, ungültige Codes sperren das Schloss für 5 Minuten. In dieser Zeit blinkt die LED im 10-Sekunden-Intervall.
- Die Eingabe zwei weiterer ungültigen Codes nach Ablauf der Sperrzeit blockieren das Schloss erneut für 5 Minuten.

BATTERIE LEER WARNUNG

- Konstantes Blinken der LED sowie Pieptöne nach einer Öffnung signalisieren, dass die Batterie leer ist und umgehend ersetzt werden muss.
- Verwenden Sie ausschliesslich Alkali Batterien. (z.B.: Duracell™ oder Eveready™) Es wird empfohlen die Batterie jährlich zu ersetzen.
- **Schlossprogrammierung bleibt auch ohne Batterieversorgung gespeichert.**

Folgen Sie der Bedienungsanleitung der Eingabeeinheit für den Austausch der Batterie.



Art.-Nr.:
99699-00000



C + P Der Reiniger

